



AC交流电型号



DC直流电型号

微型隔膜式 15D1150系列

AC交流电电机

最高压力 1.72 bar, 最高真空度 -68 kPa
空载流量 5.4/7.0 lpm (50/60Hz)

DC直流电电机

最高压力 1.38 bar, 最高真空度 -68 kPa
空载流量 7.0 lpm

产品特点

- 可用作空压机或真空泵 (同一型号)
- 容易安装设计, 可在任何平面安装
- 特大型的滚珠轴承确保免维护操作
- 坚强的阀片设计可允许抽进少量的液体
- 膜片和阀片都很容易更换: 维修包K813 (EPDM三元乙丙橡胶)
K813A(氯丁橡胶)

构造材质

- 阀片和膜片: EPDM三元乙丙橡胶 (100系列)或
Neoprene氯丁橡胶 (200系列)
- 顶盖组件: PPS聚苯硫醚 - 耐热/耐腐蚀

AC交流电型号 图解A (侧面固定底座托架)
英寸/mm

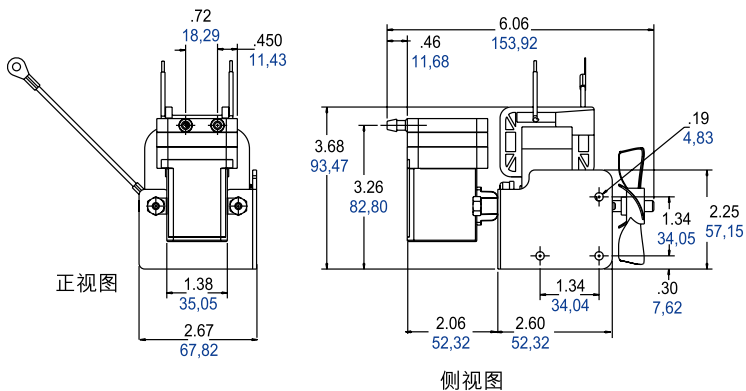

AC交流电型号 图解B (U型底座托架)
英寸/mm

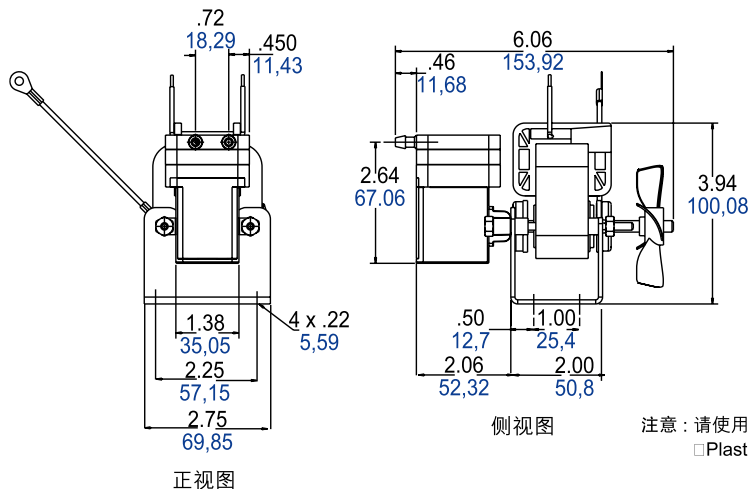

DC直流电型号
英寸/mm

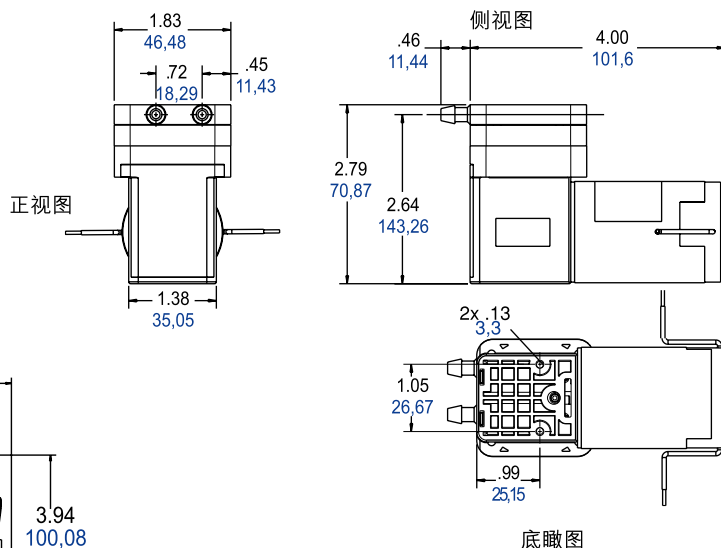

注意: 请使用 □Plastite #2 自攻螺钉。内径3/16" (4.76mm)软管最适合。
□Plastite是REMINC的注册商标。



产品规格

型号	电机	最高电流		重量 (kg)
		60Hz	50Hz	
15D1150-101-1006	12 V DC	1.2		0.397
15D1150-201-1006	12 V DC	1.2		0.397
15D1150-101-1014	24 V DC	0.6		0.397
15D1150-201-1014	24 V DC	0.6		0.397
15D1150-101-1012**	100-115-60/50-1	0.9	0.5	1.14
15D1150-102-1012*	100-115-60/50-1	0.9	0.5	1.14
15D1150-201-1012**	100-115-60/50-1	0.9	0.5	1.36
15D1150-101-1021**	230-60/50-1	0.9	0.5	1.14
15D1150-202-1021*	230-60/50-1	0.9	0.5	1.36

* 标准侧面固定底座托架, 请看图解A

** 可选的U型底座托架, 请看图解B

产品性能 (U.S., 公制)

注意: DC直流电型号的性能数据是在指定电压测量出来。

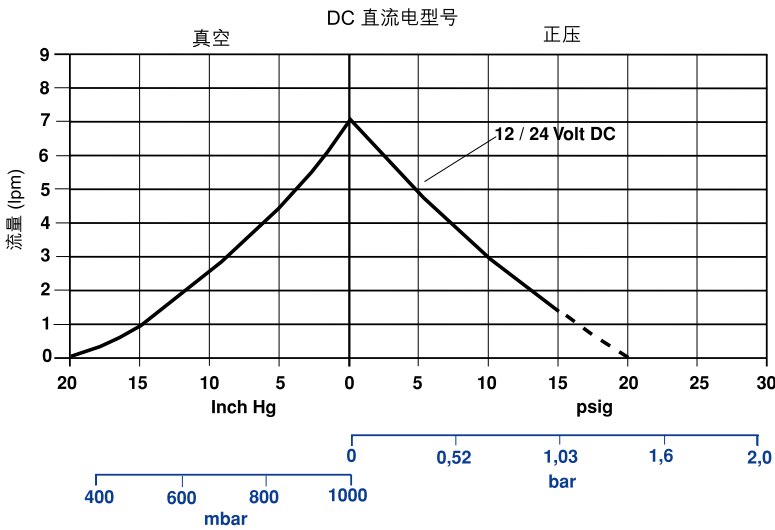

虚线表示间断工作

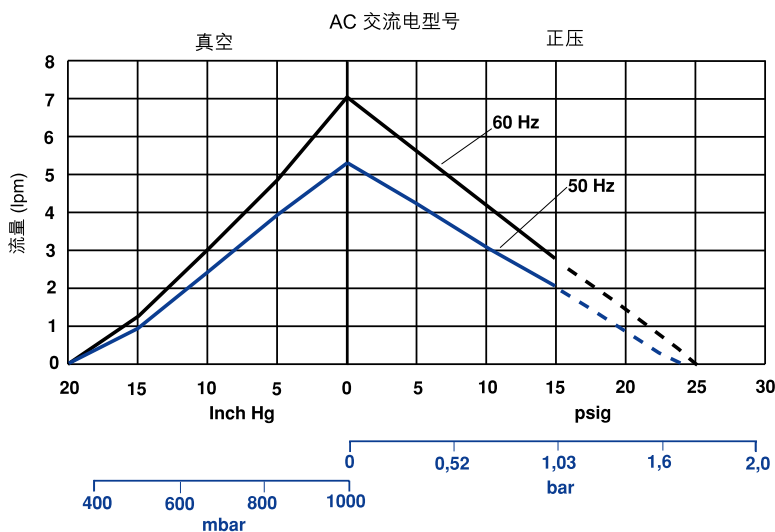

虚线表示间断工作

1 cfm(ft³/min)=28.32 LPM (l/min)
 1 in. Hg=3.386 kPa (33.86 mbar)
 1 psig=0.0069 MPa (0.069 bar)